

КАПАК УЛИЧЕН

ПРЕДНАЗНАЧЕНИЕ:

Уличният капак е предназначен за защита на управляващия край на удължителя за шибър от тръбопроводната система.

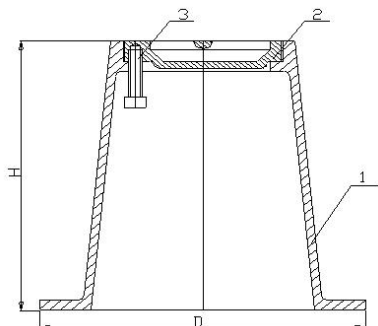

ТЕХНИЧЕСКА ХАРАКТЕРИСТИКА :

Изделието се състои от тяло и капак. Болтът е свързан с капака и прави възможно повдигането и завъртането му при отваряне.

МАТЕРИАЛИ :

		EN	WS.no.
1. Тяло	GJL 250	EN 1561	JL 1040
2. Капак	GJL 250	EN 1561	JL 1040
3. Болт M8 x 60		17100	1.0037
Покритие	епоксидна боя / синя/ RAL 5015	30677	

СЕРИЯ	D	H	G, Kg
910	270	265	13,0
920	360	250	21,0
940	195	195	7,8
950	160	150	3,7
960	200	200	7,1